

SYM	REVISION RECORD	
◇		

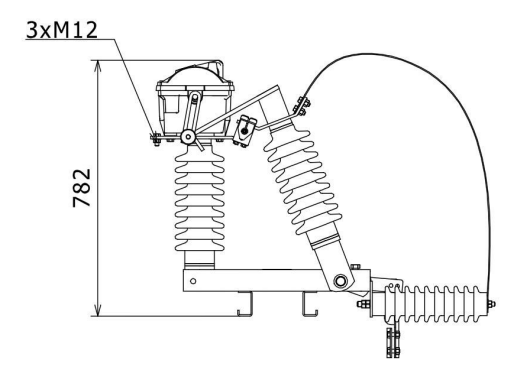

- GHI CHÚ:**
- ĐIỆN ÁP: 35 KV
 - SỐ TÁN SÚ: 9 TÁN
 - DÒNG DÒ: 875mm
 - BU-LÔNG LẮP CÁP: M12
 - KHOẢNG CÁCH LỖ LẮP XÀ: 380x200 mm
 - KHOẢNG CÁCH PHA TỐI THIỂU: 700 mm

THU TỤ (NO.)	SỐ SẢN PHẨM (PART NO.)	Mã số (M.S)	TÊN SẢN PHẨM (PART NAME)	SỐ LƯỢNG (QTY)	SỐ SẢN PHẨM CỦA KHÁCH HÀNG (CUSTOMER PART NO.)
AN TOÀN (SAFETY)	CUNG CẤP (SUPPLY)	MÔ HÌNH (MODEL)	KHÁCH HÀNG (CUSTOMER)	VẬT LIỆU (MATERIAL)	TRỌNG LƯỢNG (MASS)
-	-	NEW	-	-	KG
PHỤ TÀI HỘP DẠP DẦU 35KV					NOTE
					SỨ GỖM
THỰC HIỆN (DRAWN)	THIẾT KẾ (DESIGNED)	KIỂM TRA (CHECKED)	PHÊ CHUẨN (APPROVED)	TỶ LỆ (SCALE)	CUSTOMER PART NO.
				1:5	
CÔNG TY CỔ PHẦN NPC		CHỖ GIẤY (OR SIZE)	MÃ SỐ (OR NAME)	Kiểu (TYPE)	NHIỆT LUYỆN (HEAT TREATMENT)
		A2	A	NGOÀI TRỜI	

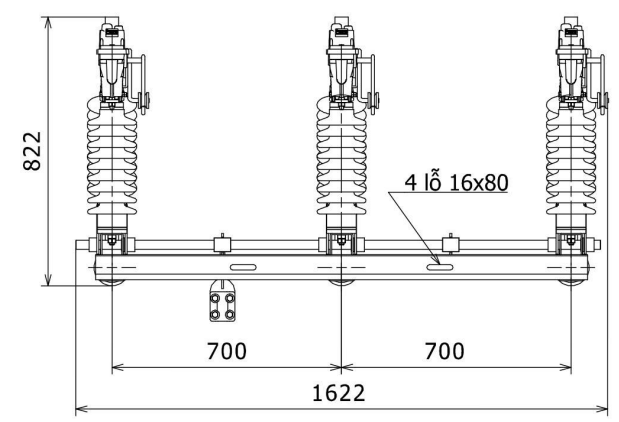
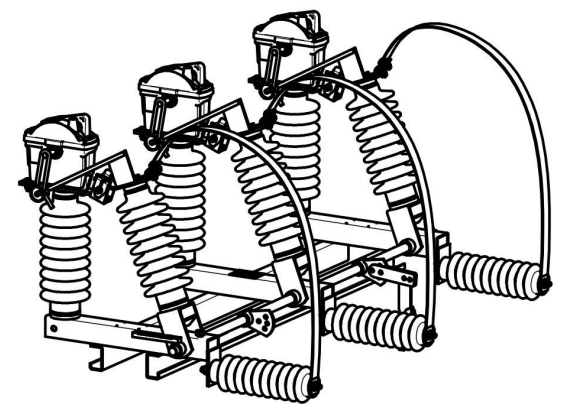
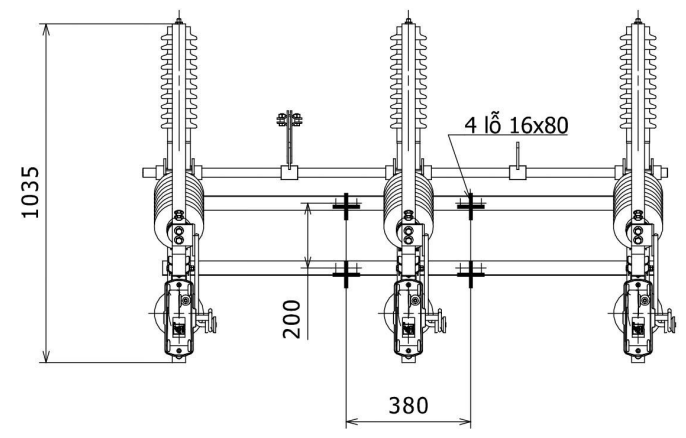
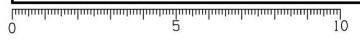

10
5
0